

Ölfeuerungsautomat

Daten und Beschreibungen sind grundsätzlich der **Standard-Dokumentation DKO 974/976 Mod. 05** zu entnehmen. (Art.Nr. DE1C-0124SZ20)

Abweichungen zum Standardgerät DKO 974 Mod. 05

Blockierendes Betriebsverhalten (Störabschaltung bei Flammenausfall während des Betriebs)

Schaltzeiten:

	DKO 974	
	Mod.23	Mod.05
• Nachzündzeit:	20 sec.	7 sec.

TECHNISCHE DATEN

Betriebsspannung	220 / 240 V (-15... +10%) 50 Hz (±5%)
Vorsicherung	10 A flink, 6 A träge
Eigenverbrauch	ca. 12 VA
Max. Belastung pro Klemme	
- Kl. 3 Zündtrafo	1,0 A, cos φ 0,2
- Kl. 4 Motor	2,0 A, cos φ 0,4
- Kl. 5 + B Magnetventil	0,5 A, cos φ 0,4
- Kl. 6 Ölvorwärmer	2,0 A, cos φ 1,0
- Kl. 7 Störklemme	0,5 A, cos φ 0,4
total	4,0 A, cos φ 0,4 max. 16 A während 0,5 sec
Wartezeit nach Störabschaltung	keine

Störabschaltung bei Flammenausfall während des Betriebs (blockierend)

Flammenfühler	< 2 m Leitungslänge
MZ 770 S	radiale und axiale Bel.
Lichtempfindlichkeit	besser 6 Lux
IRD 1010.1	radiale oder axiale Bel.
UVD 970	axiale Belichtung
Gewicht mit Sockel	190 g
Einbaulage	beliebig
Schutzart	IP 40
Zugel. klimatische Bedingungen für Gerät und Flammenfühler	max. 95% bei 30° C
Zugel. Temperaturbereich	
- Betrieb	0° C... +60° C
- Lagerung	-20° C... +80° C
Eisbildung, Wassereinwirkung und Betauung	sind unzulässig
geprüft nach Euro-Normen	EN 230, sowie allen mitgeltenden Bestimmungen und Vorschriften

Schaltzeiten (sec.)

Modell	max. Aufheizzeit Ölvorwärmung ta	Vorspül- und Vorzündzeit tv1	Fremdlichtüberwachung tf	Sicherheitszeit ts	Nachzündzeit tn
23	400	15	5	5	20

ANSCHLUSSSCHEMA UND ABLAUFDIAGRAMM DKO 974 MOD.23

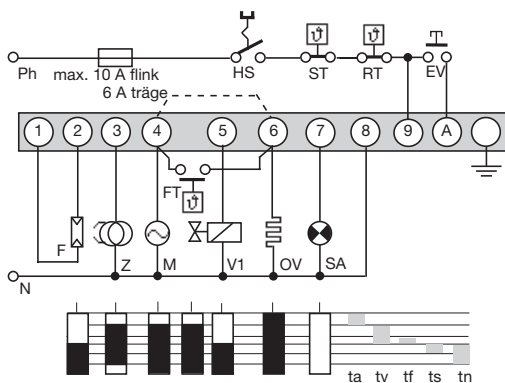

IRD- ODER UVD-ANSCHLUSS

IRD 1010.1	blau	→ Kl. 2
UVD 970	schwarz	→ Kl. 1
	braun	→ Kl. 9

HS	Hauptschalter
ST	Sicherheitsthermostat
RT	Regelthermostat
EV	Externe Ent-/Verriegelung
F	Flammenfühler MZ 770 S (IRD 1010.1 oder UVD 970 siehe separates Anschlussschema)
Z	Zündung
M	Brennermotor
FT	Freigabethermostat Ölvorwärmer
*	Bei Brennern ohne Ölvorwärmung muss Kl. 4 mit Kl. 6 verbunden werden
V1	Magnetventil
OV	Ölvorwärmer
SA	Externe Störanzeige

ta	Aufheizzeit Ölvorwärmung
tv	Vorspül- und Vorzündzeit
tf	Fremdlichtüberwachung
ts	Sicherheitszeit
tn	Nachzündzeit

BESTELLANGABEN

ARTIKEL	BESTELLTEXT	ART. NR.
Steuergerät	DKO 974 Mod. 23	0314023

Technische Änderungen vorbehalten.